

JCB-MS-ST-E

Eredeti kezelési útmutató fordítása

ÁLTALÁNOS FIGYELMEZTETÉSEK



A sérülésveszély csökkentése érdekében a felhasználónak el kell olvasnia a kezelési útmutatót.



Ez a szimbólum az egész kézikönyvben használatos, hogy figyelmeztesse a felhasználót a lehetséges kockázatokra. Kérjük, olvassa el és értse meg ezeket a részeket a készülék használatbavétele előtt.



Személyi védőfelszerelést, például fülvédő, szemvédő, védőkesztyű és por-maszk kell viselni a készülék működése közben.

FIGYELMEZTETÉS: A fatermékek fűrése, fűrészelése, csiszolása vagy megmunkálása során fapor keletkezik, amely anyag Kalifornia államban rákkeltőnek minősül. Kerülje a fapor belélegzését, vagy használjon pormaszkot illetve más személyi védelmi eszközt. További információért látogasson el a [www. P65Warnings.ca.gov/wood](http://www.P65Warnings.ca.gov/wood) honlapra.

Tartalomjegyzék

BIZTONSÁGI FIGYELMEZTETÉSEK	4
ELEMEK LISTÁJA	5
MŰSZAKI ADATOK	6
KEZELÉSI UTASÍTÁSOK	7
Rendeltetésszerű használat	7
A berendezés indítása előtt	7
ÖSSZESZERELÉS ÉS ÜZEM	8
Tisztítás, karbantartás, tárolás és szállítás	11
GARANCIA	12





BIZTONSÁGI FIGYELMEZTETÉSEK

- A gérfűrész állványt csak megfelelő elektromos szerszámmal együtt használja!
- Minden használat előtt ellenőrizze, hogy a gérfűrész állvány nem sérült-e. Az elektromos kéziszerszámokat tilos sérült tartókarokra/keresztrudakra szerelni, illetve működtetni.
- Az elektromos kéziszerszámokat a tartókarokhoz / keresztrudakhoz kell csavarozni, és a gérfűrész állványra kell rögzíteni a gyártó utasításainak megfelelően.
- Ne használja az állványt egyenetlen felületeken. Az állványt stabil, sík felületen történő használatra tervezték.
- Ne használja csúszós felületen. Az állvány teherbírása nagymértékben csökken, ha csúszós felületen használják.
- Felállításkor mindig győződjön meg arról, hogy a gérfűrész állvány rögzítve van.
- Munka közben mindig természetesen és biztonságosan álljon.
- Ne használja a gérfűrész állványt rendeltetésétől eltérő célra.
- A gérfűrész állvány módosítása vagy illetéktelen változtatása, valamint nem jóváhagyott alkatrészek használata tilos.
- A gérfűrész állvány minden alkatrészét, beleértve a biztonsági berendezéseket is, megfelelően kell felszerelni a problémamentes működés érdekében.

- Tartsa a gérfűrész állványt gyermekektől távol. Az állványt olyan helyen tárolja, ahol illetéktelen személyek és gyermekek nem férhetnek hozzá.
- Ne lépje túl a termék címkéjén megadott maximális munkaterhelést. Nem biztonságos az asztalra mászni, ülni vagy állni.

FIGYELEM!

Az elektromos kéziszerszámok gérfűrész állvánnyal együtt történő használatakor a megfelelő gépspecifikus biztonsági intézkedéseket kell alkalmazni az áramütés, valamint a sérülés vagy tűzveszély elkerülése érdekében. A szerszám használata előtt olvassa el a felszerelni és működtetni kívánt elektromos kéziszerszámra vonatkozó összes utasítást.

Ugyanígy be kell tartani a felszerelt elektromos készülékre vonatkozó biztonsági előírásokat is. Gondosan őrizze meg ezeket a biztonsági utasításokat.

Tartsa be az összes biztonsági előírást. Ha figyelmen kívül hagyja a biztonsági előírásokat, önmagát és másokat is veszélyeztet.



FIGYELMEZTETÉS!

Soha ne helyezze ujjait vagy kezét a fűrészlap közelébe.



ELEMEK LISTÁJA

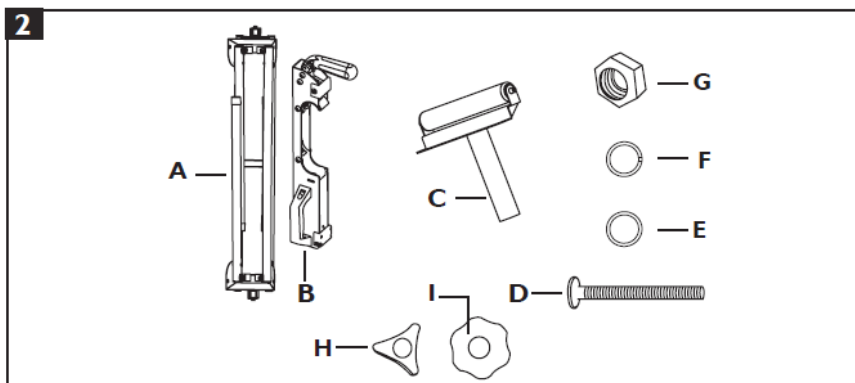
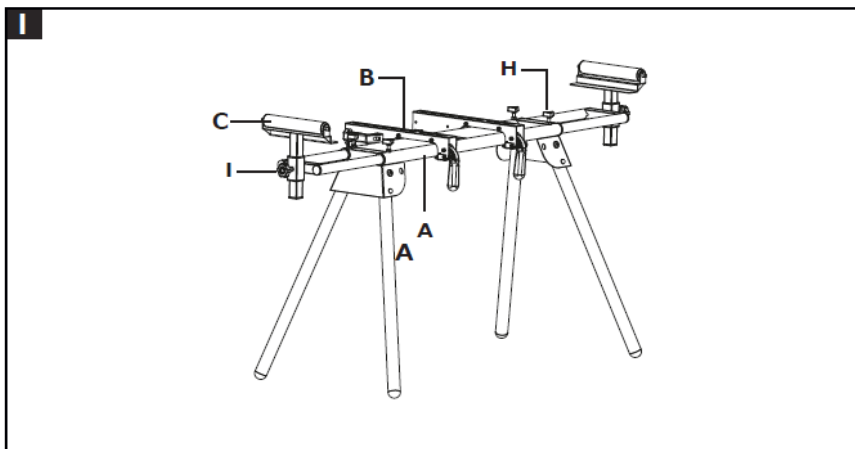

A Gervágó fűrész állvány

B Támasztókar 2x

C Állítható munkadarab támasz 2x

D Állványcsavar M6x60 4x

E Alátét 6mm 4x

F Rugós alátét 6mm 4x

G Anya M6 4x

H Csillagfogantyús csavar (kicsi) 4x

H Csillagfogantyús csavar (nagy) 2x

MŰSZAKI ADATOK

Méreték (HxSzxM) hüvelykben	40 - 65 x 23 x 32 - 36"
Asztalmagasság	30"
A munkadarab támasz magassági állítási tartománya	32 - 36"
A munkadarab támasz szélességi állítási tartománya	40 - 65"
Max. megengedett terhelés	440 lb
Nettó / bruttó súly	29.3 / 33.2 lb
Méreték (HxSzxM) mm-ben	1000 - 1650 x 580 x 810 - 910 mm
Asztalmagasság	750 mm
A munkadarab támasz magassági állítási tartománya	810 - 910 mm
A munkadarab támasz szélességi állítási tartománya	1000 - 1650 mm
Max. megengedett terhelés	200 kg
Nettó / bruttó súly	13.3 / 15.1 kg

KEZELÉSI UTASÍTÁSOK

Rendeltetésszerű használat

Mindig ügyeljen a gérfűrész állvány megfelelő használatára.

A gérvágó fűrészállványt olyan asztali eszközök-höz tervezték, mint a gérvágó fűrészek, dekopír fűrészek, körfűrészek stb.

Megfelelő rögzítőfuratok nélküli elektromos kéziszerszámokat nem szabad a gérvágó fűrészállványra felszerelni, és nem szabad a gérvágó állvánnyal együtt üzemeltetni. Az elektromos kéziszerszámokat üzembe helyezés előtt erősen rögzíteni kell a gérvágó állványhoz.

A gérvágó fűrészállvány munkadarab-támaszként is szolgál gérfűrészekkel, dekopír fűrészekkel, körfűrészekkel és más hasonló elektromos szerzőkkel végzett munka során.

A munkadarab maximális hossza 10 láb (3 m). Szükség esetén további munkadarab-támasztékokat (pl. görgős bak) kell használni, hogy megakadályozzuk a hosszabb munkadarabok felbillenését.

Figyelem: Ügyeljen arra, hogy a munkadarab támasztéka biztonságosan rögzítve legyen és ne dőljön meg!

Ne használja a gérvágó állványt létraként vagy munkaállványként. Használat előtt győződjön meg arról, hogy minden fogantyú, anya és csavar meg van húzva. Az ezen az állványon lévő elektromos szerzők teljes magassága nem haladhatja meg a 130 cm-t (4 láb). A megengedett legnagyobb terhelés 200 kg (440 font). Győződjön meg arról, hogy a gérvágó fűrészállvány vízszintes, szilárd és stabil padlón áll. Az ezen a körön kívül eső bármilyen használat nem rendeltetésszerű használatnak minősül. Az ebből eredő károkért a gyártó nem vállal felelősséget, ezt a kockázatot egyedül a felhasználó viseli.

A berendezés elindítása előtt

Ellenőrizze az állványt, hogy nem sérült-e meg szállítás közben. Bármilyen sérülést haladéktalanul jelentse a berendezést szállító cégnek.

ÖSSZESZERELÉS ÉS ÜZEM

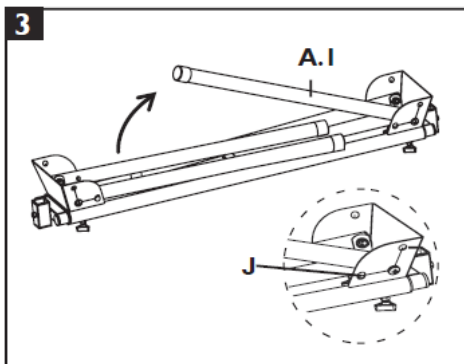

A gérvágó fűrészállvány nagyrészt össze van szerelve, és csak a tartókarokat és a kereszt-tartókat kell felszerelnie az alábbiak szerint:

A gérvágó fűrészállvány felállításása (3-4. ábra)

Helyezze a gérvágó fűrészállványt (A) a padlóra vagy egy munkapadra úgy, hogy a keret lábai (A.1) felfelé legyenek.

Nyomja meg a rugós csapokat (J), és hajtsa ki a keret lábait.

Amint a rugós csap a kívánt helyzetbe kattan, a keretláb rögzül.

Fordítsa el a gérvágó fűrészállványt, és állítsa a lábára.

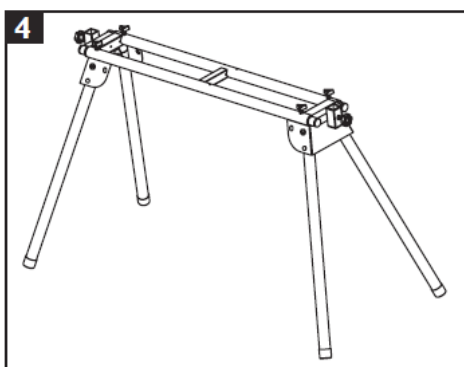

A támasztókarok felszerelése (5. ábra)

Illessze a tartókarokat (B) a keretágyhoz (A) úgy, hogy a rögzítőkart (B.3) felfelé húzza a rögzítés kioldásához, majd rögzítse a kart a helyére a keret alapzatán, először az elülső oldalon (B.2).

Engedje le a hátsó oldalt az ágyra, és rögzítse a tartókart a keretágyon a helyére a rögzítőkar (B.3) megnyomásával.

A szétszerelés fordított sorrendben történik.

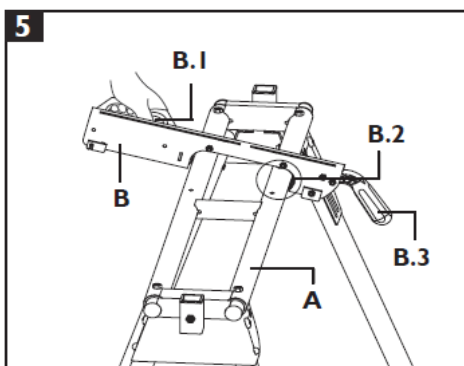

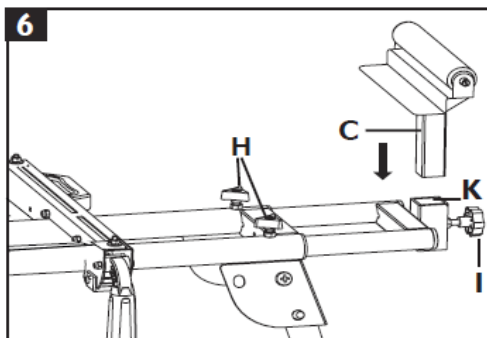

- Rögzítse az asztali gépet 4 állványcsavarral (D), 4 alátéttel (E), 4 rugós alátéttel (F) és 4 hatlapú anyával (G) mindegyik tartókaron.
- Összeszerelés után húzza meg a csavarokat.
- Rögzítse a támasztókarokat (B) a felszerelt asztali gépre a gérfűrész állványon a 8. oldalon leírtak szerint.

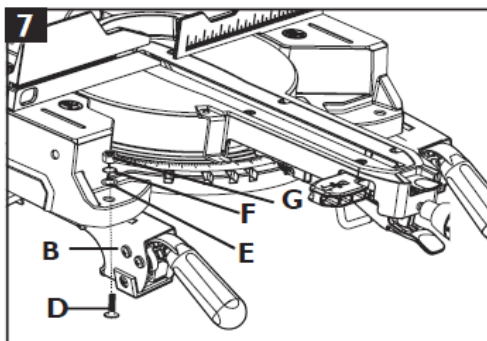

A munkadarabtartók felszerelése (6-7. ábra)

Helyezze be a munkadarab támasztékot (C) a keretágy tartóoszlopába (K), és rögzítse a helyére a csillagfogantyús csavarral (I).

Ismételje meg a fentieket a másik támasztékkal. A munkadarabtartók szélessége és magassága a csillagfogantyús csavarokkal (H, I) állítható. (6. ábra)

Az asztali gép rögzítése (7. ábra)

Különböző asztali gépek rögzíthetők a gérfűrész állványhoz, ha a támasztókarokat (B) a gépen lévő rögzítőfuratok távolságához állítja.

- Helyezze asztali gépét (pl. gérfűrész) a tartókrokra (B) (7. ábra).

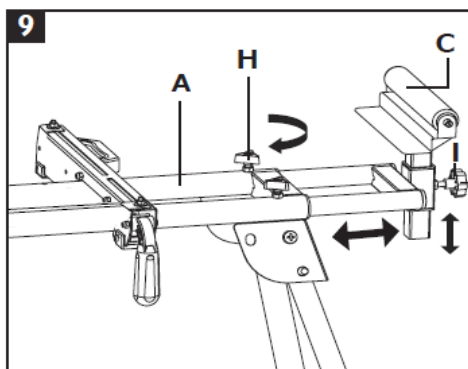
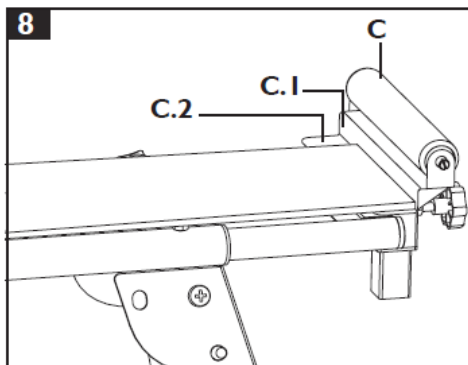

A munkadarab ütközők használata 9. ábra

A munkadarabtartók (C) beépített munkadarab ütközőket (C.2) tartalmaznak, amelyekkel több fadarab azonos hosszúságúra fűrészelhető. (8. ábra)

- Lazítsa meg a gérvágó fűrészállvány kívánt oldalán a csillagfogantyús csavart (I), és állítsa be a munkadarab-támaszték (C) magasságát úgy, hogy a támasztófelület (C.2) egy magasságban legyen a fűrész munkadarab támasztékával. (9. ábra)
- Lazítsa meg a csillagfogantyú csavarokat (I), hogy a munkadarabtartót vízszintesen elcsúsztassa.
- Állítsa be a kívánt távolságot a fűrészlap és az ütközőfelület között (C.1). (8. ábra)
- Rögzítse a beállítást a csillagfogantyús csavarok (H) ismételt meghúzásával.

TISZTÍTÁS, KARBANTARTÁS, SZÁLLÍTÁS ÉS TÁROLÁS

FONTOS!

Minden tisztítási vagy karbantartási munka előtt a felszerelt elektromos szerszámot le kell kapcsolni, és ki kell húzni a hálózati csatlakozót, vagy ki kell venni az akkumulátort! Sérülésveszély!

Tisztítás

- Lehetőség szerint tartsa a gérvágó állványt portól és szennyeződéstől mentesen. Dörzsölje tisztára a gérfűrész állványt egy tiszta ruhával, vagy fújja le a szennyeződést sűrített levegővel alacsony nyomáson.
- Javasoljuk, hogy minden használat után azonnal tisztítsa meg a gérfűrész állványt.
- Rendszeres időközönként tisztítsa meg az állványt enyhén szappanos vizes ruhával. Ne használjon semmilyen tisztítószert vagy oldószert – ezek megtámadhatják a gérvágó állvány műanyag részeit.

Tárolás

FIGYELEM!

A gérvágó állványt csak száraz helyen tárolja. Ne engedje, hogy illetéktelen személyek vagy gyermekek hozzáférjenek a gérfűrész állványhoz.

Szállítás

FIGYELEM!

Ne szállítsa, amíg az elektromos kéziszerszám működik.

A gérvágó állvány mozgatása előtt húzza ki a rászertelt gép hálózati csatlakozóját, vagy vegye ki annak akkumulátorát! Sérülésveszély áramütés és az elektromos kéziszerszám váratlan indítása miatt!

A gérfűrész állványt két személy emelheti a keretágya mellett, hogy a gérfűrész állványt helyiségen belül mozgassa (ne húzza végig a talajon).

Ha járműben szállítja, először távolítsa el az elektromos kéziszerszámot. Szállításhoz hajtsa fel a lábakat.

Győződjön meg arról, hogy a rakomány jól rögzítve van, ha a gérfűrész állványt gépjárműben szállítja.



JCB TOOLS GARANCIÁLIS FELTÉTELEK

A JCB elektromos eszközökre a vásárlás dátumától számított **3 év garanciát vállalunk a gyártási hibákra. Vásárlási igazolás szükséges. Ez nem érinti az Ön törvényes jogait.**

A jótállási időn belüli reklamáció esetén az eredeti vásárlási bizonylat szükséges. A jótállás a kiskereskedelmi vásárlási bizonylaton szereplő vásárlás napjától kezdődik, és csak látható sorozatszámmal ellátott JCB Tools termékekre érvényes. Abban a valószínűtlen esetben, ha az Ön JCB elektromos kéziszerszáma a garanciális időszakon belül gyártási hiba miatt meghibásodik, kérjük forduljon a forgalmazóhoz, ahol a terméket vásárolta.

A termékek fenti javítása vagy cseréje akkor valósul meg, ha:

- A termék csak mérsékelt elhasználódásnak volt kitéve.
- A terméken nincs baleseti vagy esztétikai sérülés.
- A termék nem lett helytelenül használva, és csak a mellékelt használati útmutatónak megfelelően használták.
- A termék nem volt kitéve túlterhelésnek és megfelelően lett szervizelve és karbantartva.
- A termék nem volt kitéve semmilyen rendellenes környezeti vagy nem megfelelő működési körülménynek.
- A javítást illetéktelen személy nem kísérelte meg, és a terméken nem történt módosítás.
- A javításokat csak eredeti pótalkatrészek felhasználásával végezték el.

A JCB elektromos kéziszerszámokra, amelyeket bérelt eszközök vagy B2B és szolgáltatási szerződések részeként használnak, nem vonatkoznak ezek a feltételek.

A JCB Tools garanciája nem vonatkozik a következőkre (ahol alkalmazható):

- Normál kopásnak kitétt alkatrészek, például szénkefék.
- Akkumulátorok, tokmányok és töltők.
- Tartozékok és fogyóeszközök.
- Tokok és szerszámtárolók.

Szállítási és javítási költségeket saját belátásunk szerint felszámíthatunk, ha a jótállási igény a fent bemutatott okok bármelyike miatt érvénytelen. Abban az esetben, ha a díjakat nem fogadják el, a terméket a JCB Tools megtartja, és a JCB Tools tulajdona marad. Csak a JCB Tools hivatalos eladótól vásárolt termékekre vonatkozik a garancia.



A JCB TOOLS NEM VÁLLAL FELELŐSSÉGET A TERMÉK HASZNÁLATÁBÓL ADÓDÓ SEM-
MILYEN SÉRÜLÉSÉRT VAGY KÖVETKEZMÉNYES KÁROKÉRT.

